

Bestellblatt Anschluss-Zylinder zu Drallauslass Typ NWMR

Bestellblatt

Bestellblatt Anschluss-Zylinder zu Drallauslass Typ NWMR

Kundenadresse:	Bestellung	Anfrage
	Datum:	
Objekt:	Sachbearbeiter/Telefon:	
Lieferadresse:	E-Mail:	
	Projektleiter/Telefon:	
Liefertermin:	Monteur/Telefon:	

Standard Ausführung ohne Safe / ohne Bord

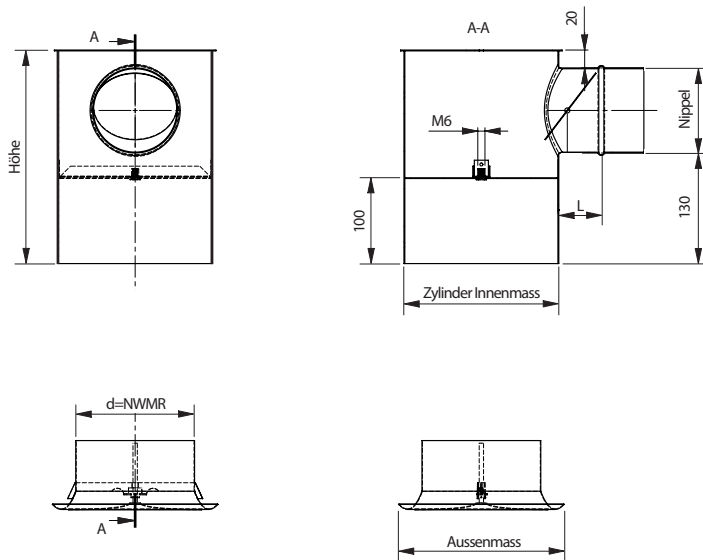

Ausführungsvarianten:

- Typ 1 | Zuluft
- Typ 2 | Abluft
- Typ 3 | Zuluft auf Schalung
- Typ 4 | Abluft auf Schalung

- mit Lochblech / glatt
- ohne Lochblech / glatt
- mit Lochblech / Bord 10mm
- ohne Lochblech / Bord 10mm

Anzahl	Ausführungsvarianten				Draller NWMR	Draller Aussenmass	Zylinder Innenmass	Höhe	Anschluss (Nippel)	Anschluss Länge (L) (bis Sicke)	Material			Anschluss		Bemerkung
	1	2	3	4							SVZ	Alu	V2A	ohne Safe	mit Safe	
					d=125	d=190	180	250	100	50						
					d=160	d=250	240	280	125	80						
					d=200	d=300	290	310	160	110						
					d=250	d=350	340	350	200	115						
					d=315	d=415	405	400	250	130						

